



TYPOWANE WĘZŁY STÓŁ OBROTOWY SOU 2000-B

Stół obrotowy SOU 2000-B jest przeznaczony do transportu obrabianej części poprzez ruch obrotowy pomiędzy różnymi pozycjami roboczymi przy budowie obrabiarek jednofunkcyjnych.

Opis wykonania podstawowego

Podstawowymi grupami stołu obrotowego są: korpus podstawowy stołu, blat stołu, skrzynka przekładniowa, wskaźnik ustawienia pozycji, walce mocujące, urządzenie oddzielające.

Podstawowym elementem stołu jest jego żeliwny korpus, na którym umieszczono żeliwny blat stołu. Stół jest napędzany silnikiem elektrycznym i silnikiem hydraulicznym. Skrzynkę przekładniową oraz silnik chroni osłona zabezpieczająca przed przyskaniem cieczy chłodzącej i wiórów. Dokładne położenie części obrotowej stołu w stosunku do korpusu określa wysuwany wskaźnik, przymocowany do korpusu stołu od dołu. Blatu stołu nie podnosi się przed obracaniem.

Urządzenie oddzielające służy do określenia położenia w celu zwolnienia i nawrócenia pracy stołu. Ruch stołu jest przenoszony za pomocą przekładni zębatych na bęben z ogranicznikami ruchu. Ograniczniki łączą wyłączniki końcowe służące do automatycznego sterowania cyklem obracania stołu.

Pozycję obrotowej części stołu w czasie obrabiania części w stosunku do korpusu stołu zapewniają cztery walce wzmacniające.

Pozycja robocza

Stół obrotowy może pracować jedynie w pozycji poziomej powierzchni mocującej, stół obraca się wokół osi pionowej.

Wykonanie alternatywne

- stół bez wzmocnienia hydraulicznego (wzmocnienie nie jest konieczne, ponieważ stół służy np. jedynie do transportu obrabianych części i obróbka nie odbywa się na nim)
- sterowanie hydrauliczne wskaźnikiem (pozwala na realizację bardziej skomplikowanych cykli stołów, np. opuszczenie podczas obracania jednej z pozycji)

Parametry techniczne wykonania podstawowego

Oznaczenie typu stołu	SOU 2000 B
Średnica blatu stołu [mm]	2000
Wysokość stołu [mm]	400
Liczba pozycji	4, alt. inny
Kierunek obrotu	lewy, alt. prawy
Czas cyklu przy oddzielaniu $n=4$ [sec] ¹⁾	ok. 10 (ok 7 przy użyciu przemiennika częstotliwości do sterowania silnikiem elektrycznym)
Moc silnika elektrycznego [kW]	3
Zużycie oleju hydraulicznego [dm ³ · min ⁻¹]	3
Ciśnienie nominalne oleju hydraulicznego [MPa]	4
Ciężar stołu [kg]	5000

1) Czas rzeczywisty jest uzależniony od wielkości momentu bezwładnościowego masy dodatkowej, umieszczonej na stole

- Ze względu na nieustanny rozwój dane przedstawione w szczegółach nie są zobowiązujące, podstawowy typ można dostosować do wymagań klienta.

Dozwolone obciążenie

Obciążenie masą dodatkową umieszczoną współosiowo [kg]	8000
Pionowe urządzenie współosiowe [kN]	100
Obciążenie promieniowe 350 mm nad stołem [kN] ¹⁾	180
Obciążenie promieniowe na ukos od dołu 350 mm nad stołem pod kątem 30° [kN] ¹⁾	80
Obciążenie styczne na średnicy 2000 mm nad stołem [kN] ¹⁾	35

1) Wartości obowiązują dla stołu obciążonego hydraulicznie

Podstawowe wymiary przyłączeniowe

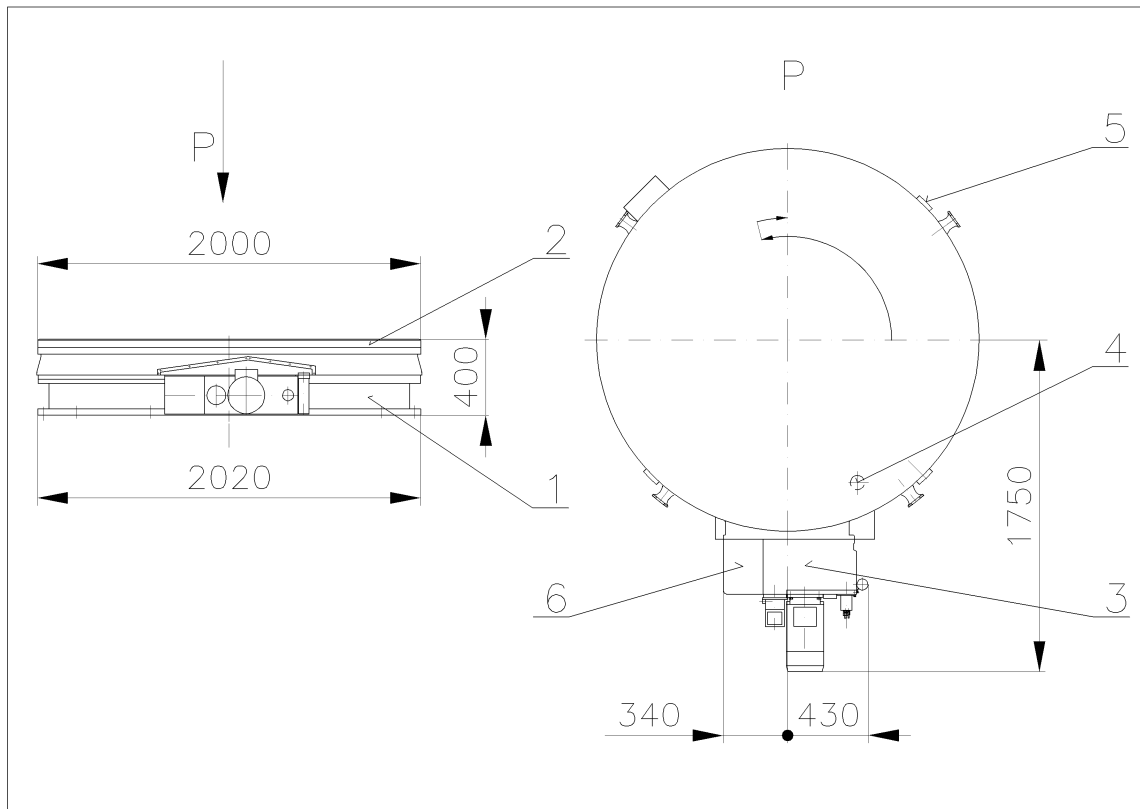

1...podstawowy korpus stołu
2...blat stołu
3...skrzynka przekładniowa

4...wskaźnik ustawienia pozycji
5...walce wzmacniające
6...urządzenie obciążające

- **Inne typy:** SOU – D, SOU - E

- Ze względu na nieustanny rozwój dane przedstawione w szczegółach nie są zobowiązujące, podstawowy typ można dostosować do wymagań klienta.