



## TYPISIERTE KNOTEN

### FRÄSSPINDELSTOCK VFS 630 A

Der Frässpindelstock VFS 630 A ist der grundsätzliche für den Bau der Einzweck-Bearbeitungsmaschinen bestimmte Knoten. Der quer auf dem Tisch der entsprechenden Vorschubeinheit angebrachte Spindelstock bildet die Stoßelfräseinheit JIFS 630 A, die es ermöglicht, schwierige Fräs- und ähnliche Vorgänge durchzuführen.

Grundsätzlicher Arbeitszyklus der Einheit JIFS 630 A: Zustellbewegung, Eilgangvorlauf, Arbeitsvorschub, Rücksprung, Eilgangrücklauf.

#### Beschreibung der Grundauführung

Der Frässpindelstock besteht aus den folgenden Baugruppen: Spindelstock, Kasten des Spindelantriebes, Vorschubkasten, Führung. Der Kasten des Spindelantriebes und der Vorschubkasten sind mit den Stellmotoren Siemens ausgerüstet. Die Führung des Spindelstockes ist mit einer hydraulischen Befestigung ausgestattet. Der Spindelstock ist standardgemäß mit keiner inneren Zuführung der Schneidflüssigkeit ausgestattet.

#### Arbeitsstellung

Der Spindelstock kann in der Grundauführung nur in der horizontalen Lage arbeiten.

#### Alternative Ausführung

- Elektromotoren eines anderen Herstellers
- Innere Zuführung der Schneidflüssigkeit

#### Technische Parameter der Grundauführung

Stößelhub des Spindelstockes [ mm ]	200
Maximale Vorschubgeschwindigkeit [ m.min <sup>-1</sup> ]	7,5
Maximale Achsenkraft [ kN ]	15
Max. Spindeldrehzahl [ min <sup>-1</sup> ]	300 (alt. größer)
Übersetzungsverhältnis zwischen dem Motor und der Spindel	1:15 (alt. andere)
Max. Moment der Spindel bis n=100 min <sup>-1</sup> [ Nm ]	4100/6510 (S1/S6-40%)
Max. Leistung des Hauptelektromotors [ kW ]	51/81 (S1/S6-40%)
Spindeldurchmesser im vorderen Lager [ mm ]	160
Nenndruck der Hydraulik für die Befestigung der Führung [ MPa ]	6
Spindelstockgewicht [ kg ]	ca. 2600

- Hinsichtlich der ständigen Entwicklung sind die Angaben in Details unverbindlich, die Grundauführung ist den Anforderungen des Kunden anzupassen.

## Leistungs- und Momentcharakteristik der Spindel

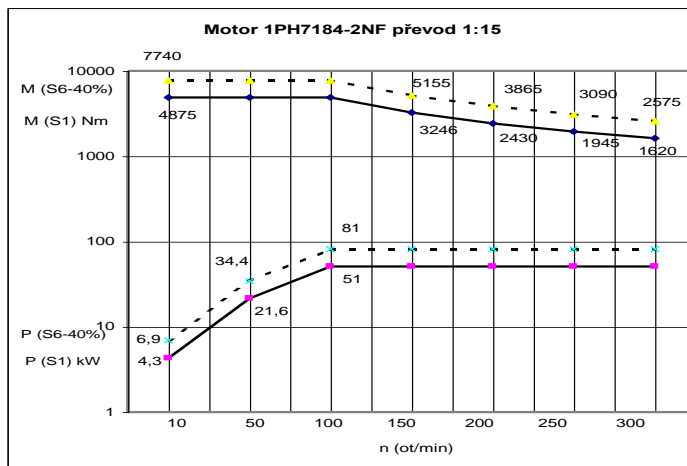

## Maßskizze

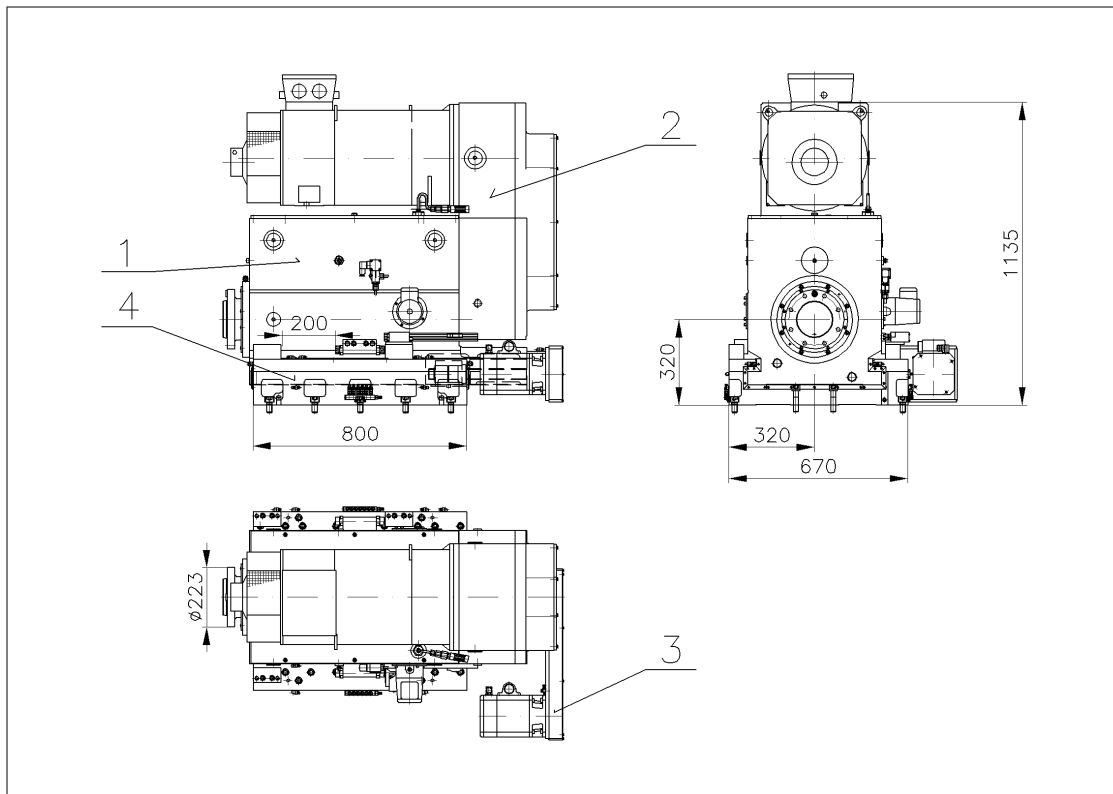

1...Spindel  
2...Antriebskasten der Spindel

3....Vorschubkasten  
4....Führung

- Hinsichtlich der ständigen Entwicklung sind die Angaben in Details unverbindlich, die Grundausführung ist den Anforderungen des Kunden anzupassen.